

Schmale Innenkotflügel – Installationsanleitung

Installation

Hinweis: Bewahren Sie alle Schrauben zur späteren Wiederverwendung auf.

- Entnehmen Sie die Schrauben, wie in Abb. A gezeigt, um die Standard-Stoßdämpferschächte aus den Chassisschienen auszubauen (TRX-4 Sport-Chassis abgebildet).
- Installieren Sie die schmalen Innenkotflügel auf den Chassisschienen mit den Schrauben, die Sie in Schritt 1 entnommen haben (Abb. B).

Hinweis: Die Gummiradmuldenverlängerung (Teilenr. 8081, separat erhältlich) kann an den schmalen Innenkotflügeln installiert und an die meisten Fahrzeugkarosserien angepasst werden, um die Fahrzeugelektronik und andere Chassiskomponenten vor Matsch, Schmutz und Ablagerungen zu schützen.

Umfasst Teilnr. 8080

Ausrichtung der hinteren Karosseriehalter
Drehen Sie die Ausrichtung der hinteren Karosseriehalter wie gezeigt (Pfeil zeigt in Richtung Fahrzeugheck), wenn Sie die schmalen Innenkotflügel am TRX-4 Sport installieren.



Abb. A



Abb. B

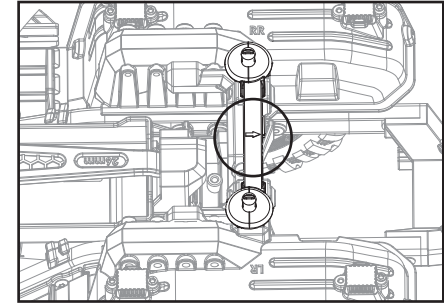
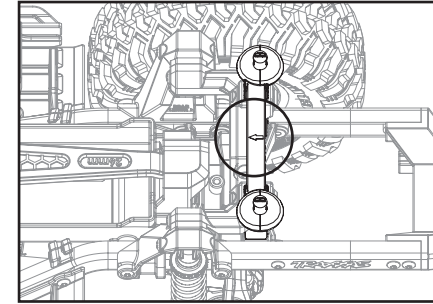
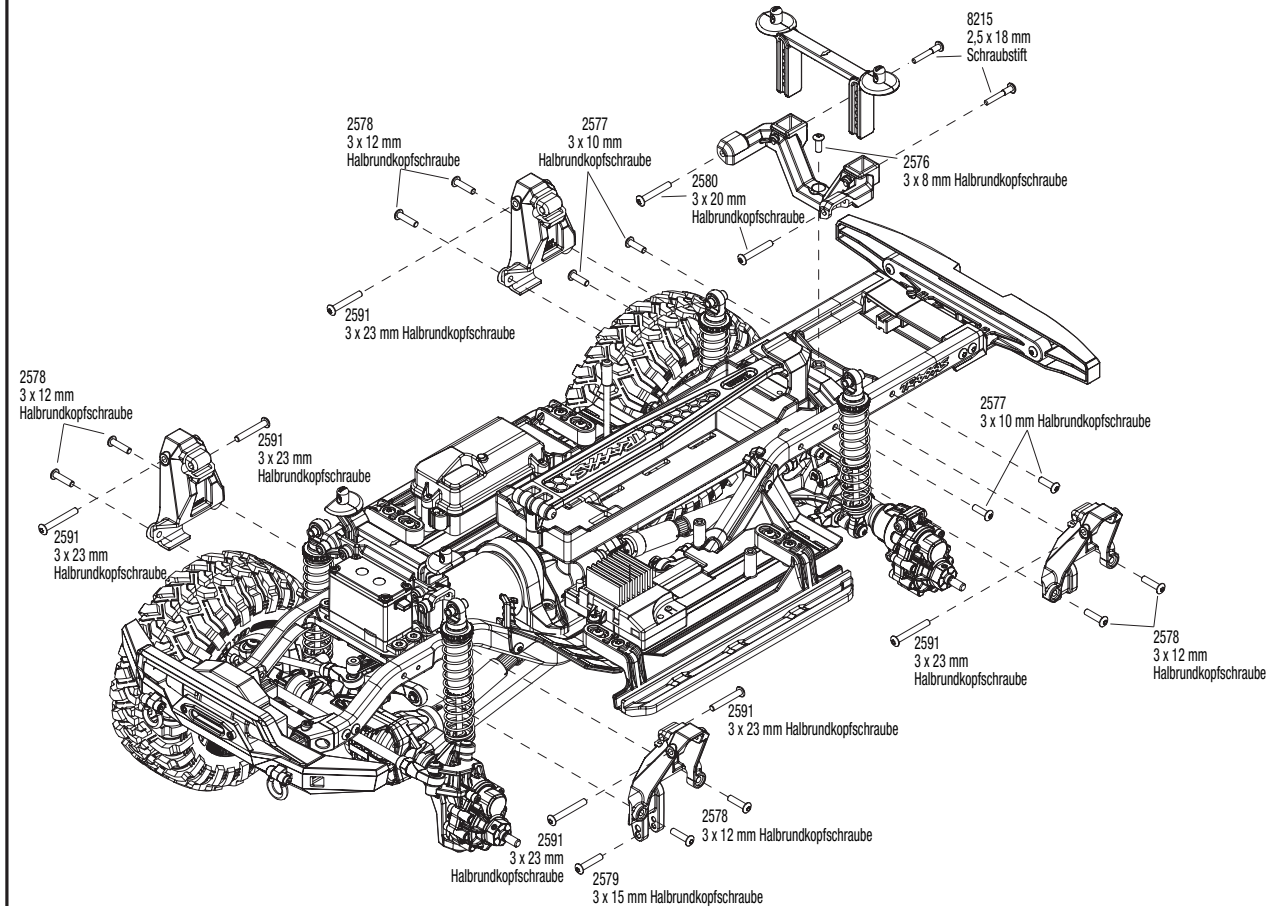